

**LEXON**<sup>®</sup>

LR153  
**MINA SUNRISE**

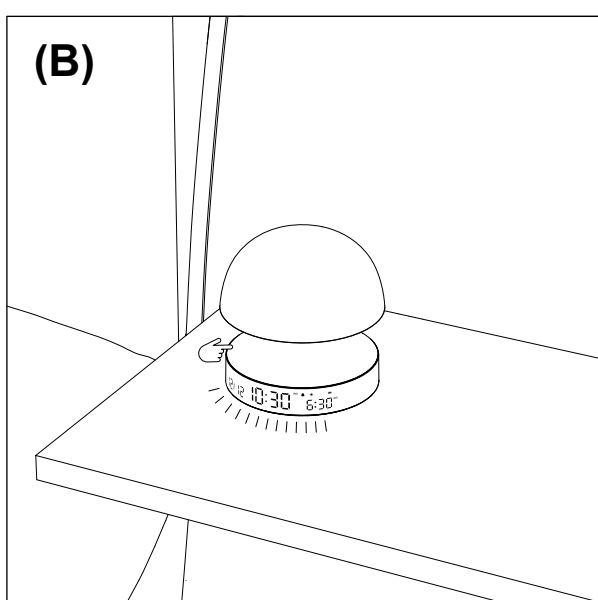
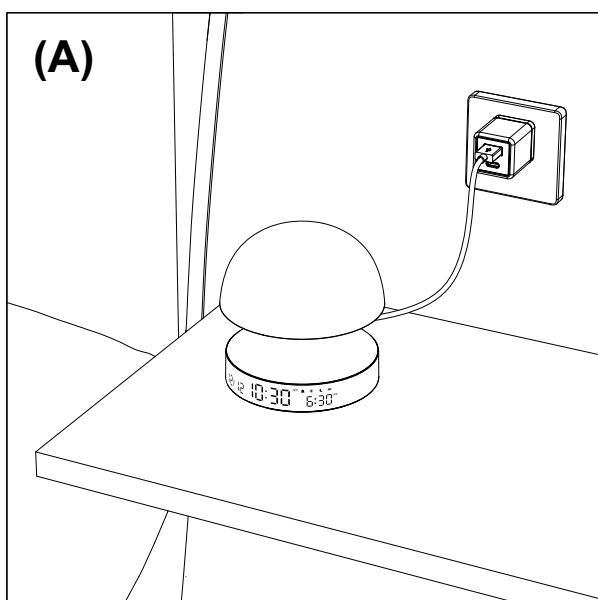
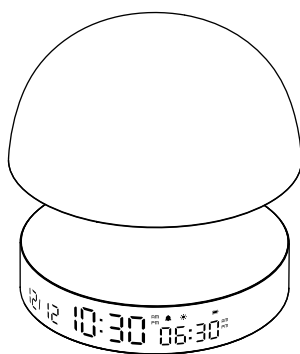
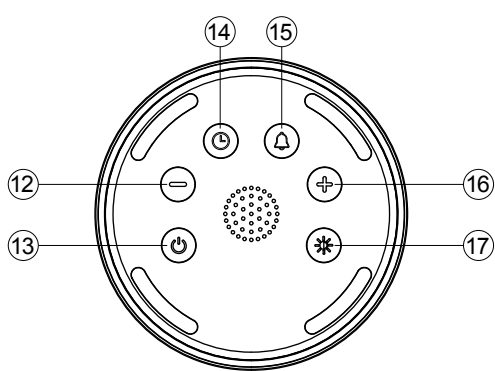
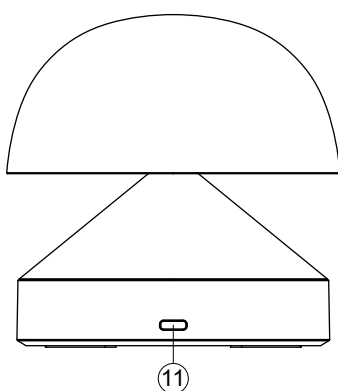
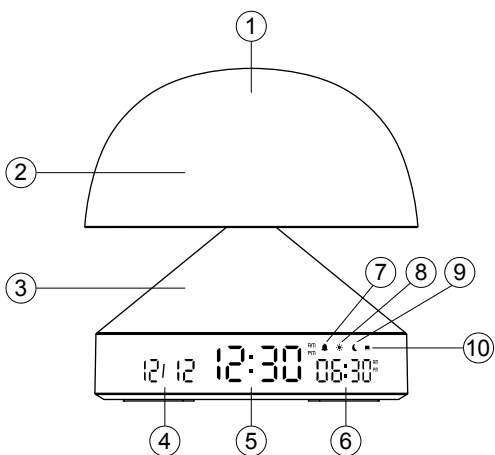

# ENGLISH

## IN THE BOX

1x Mina Sunrise      1x USB Type-C charging cable      1x User manual

## PRODUCT OVERVIEW

### 1. Push-button

- Push once to turn ON the lamp
- Push and hold to enable sunset mode
- Push to stop the alarm when it sounds

### 2. Lamp

### 3. Touch area (Metallic surface)

- Touch to light up the screen
- Touch to snooze when the alarm sounds

### 4. Date

### 5. Time

### 6. Alarm time

### 7. Alarm ON & Alarm sound ON

### 8. Alarm ON & Sunrise mode ON

### 9. Night mode (works only when the device is plugged to a power source)

- Press the Time setting button (⊖) once to turn ON/OFF the night mode

### 10. Battery & Charging indicator

### 11. USB-C port for charging & battery status

### 12. Minus button

- Press to adjust settings
- Press to decrease lamp brightness

### 13. Power button

- Press and hold to turn ON/OFF the device

### 14. Time setting button

- Press and hold to enter Time setting

### 15. Alarm setting button

- Press and hold to enter Alarm setting
- Press once to enable/disable alarm

### 16. Plus button

- Press to adjust settings
- Press to increase lamp brightness

### 17. Screen brightness

- Press and hold to enter the screen brightness setting

**(A)** To maintain the LED screen on permanently, please plug Mina Sunrise into a power source using a 5V DC power adapter (not supplied) and the supplied USB-C cable.

**(B)** Mina Sunrise has a built-in battery that allows it to operate without being plugged into a power source.

When not plugged in, the LED display will be ON for 5 seconds and then dim for 15 seconds before going into standby mode.

Simply touch the metallic surface to turn ON the screen.

When the battery is low, the battery icon will continue to flash until the unit is completely empty. It takes about 5 hours to fully charge Mina Sunrise.

## FALL ASLEEP FASTER ...

Mina Sunrise lamp makes it easier for you to fall asleep. Its soothing orange light gradually changes to a red light.

The wavelengths of red light stimulate the production of melatonin. Melatonin is a natural hormone that promotes better sleep. The brain releases more melatonin at nightfall and tends to release less when you are exposed to light.

## ... AND WAKE UP NATURALLY

Mina Sunrise lamp provides a gentle wake-up call and a real feeling of lightness and well-being. The blue light emitted by Mina Sunrise plays a key role in regulating our circadian rhythm, also known as the body clock. This blue light causes a decrease in the production of melatonin, so you feel awake and ready to face the day.

The intensity gradually increases and eventually approaches a warm white light simulating sunrise.

## TIME/DATE SETTING

1. Press and hold the ⊖ button. The time format display appears. Press ⊖ or/and ⊕ to select the time format (12h/24h) then press ⊖ button to confirm.

2. HOUR digit flashes, press ⊖ or/and ⊕ buttons to adjust HOUR then press ⊖ button to confirm.

3. MINUTES digit flashes, press ⊖ or/and ⊕ to adjust MINUTES then press ⊖ button to confirm.

4. MONTH digit flashes, press ⊖ or/and ⊕ buttons to adjust MONTH then press ⊖ button to confirm.

*Date format is set based on the selected time format.*

5. DAY digit flashes, press ⊖ or/and ⊕ buttons to adjust DAY then press ⊖ button to confirm.

**Note:** During the time/date setting, if no operation is performed after 10 seconds, the unit automatically returns to the time display.

## ALARM SETTING

### Full setting

1. Press and hold the ⊕ button. HOUR digit flashes, press ⊖ or/and ⊕ to adjust the HOUR then press ⊕ button to confirm.

2. MINUTES digit flashes, press ⊖ or/and ⊕ to adjust MINUTES then press ⊕ button to confirm.

3. To set the alarm clock mode, press ⊖ or/and ⊕ to select between the following modes and press ⊕ button to confirm:

**Mode 1:** Wake-up by light & sound (🔊 & 🌞 icons appear on-screen)

**Mode 2:** Wake-up light only (🌞 icon appear on-screen)

**Mode 3:** Sound only (🔊 icon appear on-screen)

4. If you've selected Mode 1 or Mode 3, press ⊖ or/and ⊕ to choose from the 5 available alarm tones. Press the ⊕ button to confirm.

5. Press ⊖ or/and ⊕ to set the volume. Press ⊕ button to confirm.

### Alarm time setting only

1. Double press the ⊕ button. HOUR digit flashes, press ⊖ or/and ⊕ to adjust the HOUR then press ⊕ button to confirm.

2. MINUTES digit flashes, press ⊖ or/and ⊕ to adjust MINUTES then press ⊕ button to confirm.

**To snooze,** touch the metallic surface. To confirm that snooze is ON, the Alarm icon will continue to flash. The alarm will sound again after 6 minutes.

**To turn off the alarm when it sounds,** press the top of the lamp once.

**To disable alarm mode,** press the ⊕ button. Repeat to turn it back on. 🔊 and/or 🌞 icons appear on screen when the alarm is ON, and 🔊 and/or 🌞 icon are not visible when the alarm is OFF.

## SCREEN BRIGHTNESS ADJUSTMENT

1. Press and hold the \* button.

2. Press ⊖ or/and ⊕ to adjust the brightness then press \* button to confirm.

o SC 1 Lowest level

o SC 2

o SC 3

o SC 4

o SC 5 Highest Level

o SC Auto The brighter the environment, the higher the brightness level. In the dark or in darkness, the brightness level gradually decreases until it reaches level 1 if the room is in complete darkness.

## SUNSET MODE

• Press and hold the top of the lamp to turn ON sunset mode. Sunset mode lasts 30 minutes.

• To disable the sunset mode at any time and get back to normal mode, press the top of the lamp once.

## NIGHT MODE

**Important note:** This feature only works when the device is plugged in.

The alarm clock goes into night mode (black screen) from 10:00 pm to 8:00 AM, allowing you to fall asleep more comfortably and creating a better sleeping environment.

**To disable/enable the night mode,** press the ⊖ button once. When the night mode is enabled, a icon appears on-screen.

**To turn on the screen when the device is in night mode,** touch the metallic surface.

The LED backlight will be ON for 5 seconds and then dim for 15 seconds before going into standby mode.

## LAMP FEATURES

• Press the top of the lamp to turn it ON

• There are 9 colors options you can select by simply touching the top of the lamp

• To adjust brightness, press ⊖ or/and ⊕ buttons

• To turn OFF the light, wait 3 seconds after the color selection then touch again

The last color set will be remembered for next time

## SAFETY PRECAUTIONS

• Make sure to respect the technical specifications for charging and never use a power adapter delivering more voltage output than the one indicated to avoid any irreversible damage.

• Do not store your device in very hot or cold areas. It is recommended to use your device at room temperatures.

• Do not expose your device to direct sunlight for an extended period of time.

• Keep your device out of reach of small children to prevent danger.

• Please stop using your device immediately if it bulges, leaks, or smells, and contact the Manufacturer for service.

• Do not attempt to service, repair or disassemble the device by yourself.

## PRODUCT SPECIFICATIONS

**Material:** Aluminium/ABS

**Weight:** 0.52 lb / 235 g

**Dimensions:** Ø 4.33 x 4.33" / Ø 11 x 11 cm

**Max lumen output:** 70 lm

**Color temperature:** 2800-6000K Max.

**LED lifetime:** > 30000h

**Input port:** DC 5V

**Battery type:** Li-polymer

**Battery capacity:** 2000 mAh

**Battery voltage:** 3.7V

**Normal usage time:**

- Alarm with sound mode only: Up to 4 months
- Alarm with sunrise mode only: Up to 1 month
- Lamp (light function only): Up to 24 hours

**Battery type:** Li-polymer

**Battery capacity:** 2000 mAh

Battery life may vary depending on functions used, brightness, alarm settings and other parameters.

**Charging system:** USB Type-C

**Charging time (USB Type-C):** approx. 5 hours

**Operating temperature:** 0°C - +45°C

**International warranty:** 1 year

# FRANÇAIS

## DANS LE BOÎTE

1x Mina Sunrise      1x Câble de charge USB Type-C      1x Manuel d'utilisation

## VUE D'ENSEMBLE DU PRODUIT

### 1. Bouton-poussoir

- Appuyez une fois sur le haut de la lampe pour l'allumer
- Maintenez une pression longue pour activer le mode coucher de soleil
- Appuyez pour arrêter l'alarme lorsqu'elle retentit

### 2. Lampe

### 3. Zone tactile (surface métallique)

- Touchez pour allumer l'écran
- Touchez pour activer le snooze

### 4. Date

### 5. Heure

### 6. Heure de l'alarme

### 7. Alarme activée & Mode son activé

### 8. Alarme activée & Mode lever de soleil activé

### 9. Mode nuit (fonctionne uniquement lorsque l'appareil est branché à une source d'alimentation)

- Appuyez une fois sur le bouton de réglage de l'heure  pour activer/désactiver le mode nuit

### 10. Indicateur de batterie et de charge

### 11. Port USB-C pour le chargement

### 12. Bouton -

- Appuyez pour ajuster les réglages
- Appuyez pour diminuer la luminosité de la lampe

### 13. Bouton d'allumage

- Maintenez une pression longue pour allumer/éteindre l'appareil

### 14. Bouton de réglage de l'heure

- Maintenez une pression longue pour accéder au réglage de l'heure

### 15. Bouton de réglage de l'alarme

- Maintenez une pression longue pour accéder au réglage de l'alarme
- Appuyez une fois pour activer/désactiver l'alarme

### 16. Bouton +

- Appuyez pour ajuster les réglages
- Appuyez pour augmenter la luminosité de la lampe

### 17. Luminosité de l'écran

- Maintenez une pression longue pour accéder au réglage de la luminosité de l'écran

**(A)** Pour maintenir l'écran LED allumé en permanence, veuillez brancher Mina Sunrise à une source d'alimentation à l'aide d'un adaptateur d'alimentation (non fourni) et du câble USB-C fourni.

**(B)** Mina Sunrise dispose d'une batterie intégrée qui lui permet de fonctionner sans être branchée à une source d'alimentation.

Lorsqu'elle n'est pas branchée, l'écran LED s'allume pendant 5 secondes, puis s'atténue pendant 15 secondes avant de passer en mode veille.

Il suffit de toucher la surface métallique pour allumer l'écran.

Lorsque la batterie est faible, l'icône de la batterie se met à clignoter jusqu'à ce que le dispositif soit complètement vide. Il faut environ 5 heures pour recharger complètement Mina Sunrise.

## S'ENDORMIR PLUS VITE ...

La lampe de la Mina Sunrise vous permet de vous endormir plus facilement. Sa lumière orangée très apaisante passe progressivement à une lumière rouge.





Les longueurs d'onde de la lumière rouge stimulent la production de mélatonine. La mélatonine est une hormone naturelle qui favorise un meilleur sommeil. Le cerveau libère plus de mélatonine à la tombée de la nuit et a tendance à en libérer moins lorsque vous êtes exposé à la lumière.



## ... ET SE RÉVEILLER NATURELLEMENT



La lampe de la Mina Sunrise vous permet de vous réveiller en douceur et apporte une réelle sensation de bien-être. La lumière bleue émise par Mina Sunrise joue un rôle clé dans la régulation de notre rythme circadien, également connu sous le nom d'horloge biologique. Cette lumière bleue entraîne une diminution de la production de mélatonine, afin que vous vous sentiez éveillés et prêts à affronter la journée.



L'intensité augmente progressivement puis finit par se rapprocher d'une lumière blanche chaude simulant le lever du soleil.

## RÉGLAGE DE L'HEURE ET DE LA DATE



1. Appuyez sur le bouton  et maintenez-la enfoncée. L'affichage du format de l'heure apparaît. Appuyez sur les boutons  ou/et  pour sélectionner le format de l'heure (12h/24h) puis appuyez sur le bouton  pour confirmer.

2. L'affichage de l'HEURE clignote, appuyez sur les boutons  ou/et  pour régler l'HEURE puis appuyez sur le bouton  pour confirmer.

3. L'affichage des MINUTES clignote, appuyez sur les boutons  ou/et  pour régler l'HEURE puis appuyez sur le bouton  pour confirmer.

4. L'affichage des MOIS clignote, appuyez sur les boutons  ou/et  pour régler le MOIS puis appuyez sur le bouton  pour confirmer.





*Le format de la date est défini en fonction du format de l'heure sélectionné.*



5. L'affichage du JOUR clignote, appuyez sur les boutons  ou/et  pour régler le JOUR puis appuyez sur le bouton  pour confirmer.



**A savoir:** Pendant le réglage de l'heure et de la date, si aucune opération n'est effectuée au bout de 10 secondes, l'appareil revient automatiquement à l'affichage de l'heure.



## RÉGLAGE DE L'ALARME

### Réglage complet

1. Appuyez sur le bouton  et maintenez-la enfoncée. L'affichage de l'HEURE clignote, appuyez sur les boutons  ou/et  pour régler l'HEURE puis appuyez sur le bouton  pour confirmer.



2. L'affichage des MINUTES clignote, appuyez sur les boutons  ou/et  pour régler les MINUTES puis appuyez sur le bouton  pour confirmer.



3. Pour régler le mode de réveil, appuyez sur les boutons  ou/et  pour sélectionner l'un des modes suivants et appuyez sur le bouton  pour confirmer.

**Mode 1:** Réveil par lumière et son (les icônes  &  apparaissent à l'écran)





**Mode 2:** Réveil lumineux uniquement (l'icône  apparaît à l'écran)



**Mode 3:** Son uniquement (l'icône  apparaît à l'écran)

4. Si vous avez sélectionné le Mode 1 ou le Mode 3, appuyez sur les boutons  ou/et  pour choisir parmi les sonneries d'alarme disponibles. Appuyez sur le bouton  pour confirmer.

5. Appuyez sur les boutons  ou/et  pour régler le volume. Appuyez sur le bouton  pour confirmer.

### Réglage de l'heure de l'alarme uniquement





1. Appuyez deux fois sur le bouton . L'affichage de l'HEURE clignote, appuyez sur les boutons  ou/et  pour régler l'HEURE puis appuyez sur le bouton  pour confirmer.

2. L'affichage des MINUTES clignote, appuyez sur les boutons  ou/et  pour régler les MINUTES puis appuyez sur le bouton  pour confirmer.

**Pour activer la fonction snooze** (répétition de l'alarme) lorsque l'alarme retentit, touchez la surface métallique.



Pour confirmer que le snooze est activée, l'icône de l'alarme continue de clignoter. L'alarme se déclenche à nouveau au bout de 6 minutes.

**Pour désactiver l'alarme lorsqu'elle retentit**, appuyez une fois sur le haut de la lampe.

**Pour désactiver le mode alarme**, appuyez sur le bouton . Les icônes  et/ou  apparaissent à l'écran lorsque l'alarme est activée, et les icônes  et/ou  ne sont pas visibles lorsque l'alarme est désactivée.

## RÉGLAGE DE LA LUMINOSITÉ DE L'ÉCRAN

1. Appuyez sur le bouton  et maintenez-le enfoncé.

2. Appuyez les boutons  ou/et  pour régler la luminosité, puis appuyez sur le bouton  pour confirmer.

o SC 1 Niveau le plus bas

o SC 2

o SC 3

o SC 4

o SC 5 Niveau le plus élevé

o SC Auto Plus l'environnement est lumineux, plus le niveau de luminosité est élevé. Dans l'obscurité ou la pénombre, le niveau de luminosité diminue progressivement jusqu'à atteindre le niveau 1 si la pièce est dans l'obscurité complète.

## MODE COUCHER DE SOLEIL

- Appuyez et maintenez une pression sur le haut de la lampe pour activer le mode coucher de soleil.



Le mode coucher de soleil dure 30 minutes.

- Pour désactiver le mode coucher de soleil à tout moment et revenir au mode normal, appuyez une nouvelle fois sur le haut de la lampe.

## MODE NUIT

**Important :** cette fonction ne fonctionne que lorsque l'appareil est branché à une source d'alimentation.

Le réveil passe en mode nuit (écran en veille) de 22h00 à 8h00, ce qui vous permet de vous endormir plus confortablement et de créer un environnement de sommeil plus agréable.

**Pour désactiver/activer le mode nuit**, appuyez une fois sur le bouton . Lorsque le mode nuit est activé, une icône  apparaît à l'écran.

**Pour allumer l'écran lorsque l'appareil est en mode nuit**, touchez la surface métallique.

Le rétroéclairage LED s'allume pendant 5 secondes, puis s'atténue pendant 15 secondes avant de passer en mode veille.

## FONCTION LAMPE

- Appuyez sur le haut de la lampe pour l'allumer.

- Il y a 9 options de couleurs que vous pouvez sélectionner en touchant simplement le dessus de la lampe

- Pour ajuster la luminosité, appuyez sur les boutons  ou/et .

- Pour éteindre la lumière, attendez 3 secondes après la sélection de la couleur, puis touchez à nouveau. La dernière couleur choisie restera en mémoire.

## PRÉCAUTIONS DE SÉCURITÉ

- Veuillez à respecter les spécifications techniques pour la charge et n'utilisez jamais un adaptateur de courant délivrant une tension de sortie supérieure à celle indiquée afin d'éviter tout dommage irréversible au produit.

- Ne stockez pas votre appareil dans des endroits très chauds ou très froids. Il est recommandé d'utiliser votre appareil à température ambiante.

- N'exposez pas votre appareil à la lumière directe du soleil pendant une période prolongée.

- Gardez votre appareil hors de portée des jeunes enfants pour éviter tout danger.

- Cessez immédiatement d'utiliser votre appareil s'il est gonflé ou s'il fuit, et contactez le fabricant.

- N'essayez pas d'entretenir, de réparer ou de démonter l'appareil vous-même.

## SPÉCIFICATIONS DU PRODUIT

**Matériaux:** Aluminium/ABS

**Poids:** 235 g

**Dimensions:** Ø 11 x 11 cm

**Puissance lumineuse max:** 70 lm

**Température de couleur:** 2800-6000K

**Durée de vie des LED:** 30000h

**Port d'entrée:** DC 5V

**Type de batterie:** Li-polymère

**Capacité de la batterie:** 2000 mAh

**Durée d'utilisation normale:**

- Alarme avec mode sonore uniquement : Jusqu'à 4 mois

- Alarme avec mode lever du soleil uniquement : Jusqu'à 1 mois

- Lampe (fonction lumière uniquement) : Jusqu'à 24 heures

**Type de batterie:** Li-polymère

**Capacité de la batterie:** 2000 mAh

La durée de vie de la batterie peut varier en fonction des fonctions utilisées, de la luminosité,

des réglages de l'alarme et d'autres paramètres.

**Système de chargement:** USB Type-C

**Temps de charge (USB Type-C):** environ 5 heures

**Température de fonctionnement:** 0°C - +45°C

**Garantie internationale:** 1 an

## EUROPEAN UNION

### CE DIRECTIVE



LEXON hereby declares that the device follows the essential requirements and other relevant provisions of Directives 2014/53/EU & 2011/65/EU.

The original EU declaration of conformity may be found at:

<https://www.lexon-design.com/assets/certifications-ce-minasunrise.pdf>

LEXON déclare que cet appareil est conforme aux exigences essentielles et aux autres dispositions pertinentes des directives 2014/53/EU & 2011/65/EU.

La déclaration de conformité originale de l'UE peut être consultée à l'adresse suivante :

<https://www.lexon-design.com/assets/certifications-ce-minasunrise.pdf>

### UK CONFORMITY ASSESSMENT



The object of the declaration described above is in conformity with the essential requirements and other relevant provisions of the UK radio Equipment Regulations 2017 (SI 2017/1206).

The original UK declaration of conformity may be found at:

<https://www.lexon-design.com/assets/certifications-ukca-minasunrise.pdf>

### DISPOSAL AND RECYCLING INFORMATION



After the implementation of the European Directive 2012/19/EU in the national legal system, the following applies: electrical and electronic devices may not be disposed of with domestic waste. Consumers are obliged by law to return electrical and electronic device at the end of their service lives to the public collecting points set up for this purpose or point of sale. Details to this are defined by the national law of the respective country. This symbol on the product, the instruction manual or the package indicates that a product is subject to these regulations. By recycling, reusing the materials or other forms of utilizing old devices, you are making an important contribution to protecting our environment.

### USA - FCC STATEMENT



This device complies with part 15 of the FCC Rules.

Operation is subject to the following two conditions:

- (1) This device may not cause harmful interference, and
- (2) this device must accept any interference received, including interference that may cause undesired operation. Notice:

Any changes or modifications not expressly approved by the party responsible for compliance could void your authority to operate the equipment.

NOTE: This equipment has been tested and found to comply with the limits for a Class B digital device, pursuant to part 15 of the FCC Rules. These limits are designed to provide reasonable protection against harmful interference in a residential installation.

This equipment generates, uses and can radiate radio frequency energy and, if not installed and used in accordance with the instructions, may cause harmful interference to radio communications. However, there is no guarantee that interference will not occur in a particular installation. If this equipment does cause harmful interference to radio or television reception, which can be determined by turning the equipment off and on, the user is encouraged to try to correct the interference by one or more of the following measures:

- Reorient or relocate the receiving antenna.
- Increase the separation between the equipment and receiver.
- Connect the equipment into an outlet on a circuit different from that to which the receiver is connected.
- Consult the dealer or an experienced radio/ TV technician for help.

#### RF exposure statements

This equipment complies with FCC radiation exposure requirement set forth for an uncontrolled environment. End users must follow the specific operating instructions for satisfying RF exposure compliance.

### CANADA COMPLIANCE STATEMENT

This device complies with Industry Canada license-exempt RSSs. Operation is subject to the following two conditions:

- 1) This device may not cause interference, and
- 2) This device must accept any interference, including interference that may cause undesired operation of the device.

This Class B digital apparatus complies with Canadian ICES-003 & ICES-005.

Le présent appareil est conforme aux CNR d'Industrie Canada applicables aux appareils radio exempts de licence.

L'exploitation est autorisée aux deux conditions suivantes :

- (1) l'appareil ne doit pas produire de brouillage, et
- (2) l'utilisateur de l'appareil doit accepter tout brouillage radioélectrique subi, même si le brouillage est susceptible d'en compromettre le fonctionnement.

#### RF exposure statements

This device complies with the ISED RSS-102 RF exposure requirement set forth for an uncontrolled environment and are safe for intended operation as described in this manual.

Cet appareil est conforme aux exigences d'exposition RF de l'ISED RSS-102 définies pour un environnement non contrôlé et est sûr pour le fonctionnement prévu comme décrit dans ce manuel.



LEXON<sup>®</sup>

125, Avenue des Champs-Élysées - 75008 Paris - FRANCE

All brands or product names are or may be trademarks or their respective owners.  
Pictures and specifications are not contractual. Assembled in China.

[lexon-design.com](https://www.lexon-design.com) | @lexondesign